

Club Campestre de Mty., MX





HOLANDÉS

Ofrece durabilidad y belleza a cualquier proyecto arquitectónico

Beneficios

- * El color se puede modificar y personalizar para adaptarse a cualquier diseño de proyecto
- * Forma y color garantizados para resistir uso intensivo, cualquier condición climática y luz ultravioleta
- * Apto para cualquier entorno: patios, calzadas y banquetas

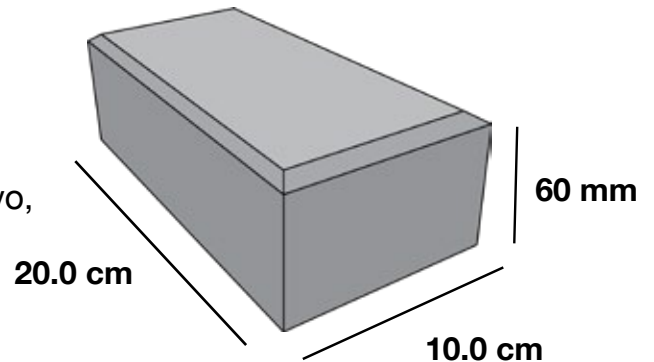

Información Técnica

Tarima: 480 piezas

M² por tarima: 9.6 m²

Piezas por M²: 50 piezas/m²

Peso por pieza: 2.53 kg/pza.

Resistencia: 3,000 psi (210.9 kg/cm²)

Absorción por Unidad: < 17%

Uso Ideales: Tráfico Peatonal y Vehicular Ligero

Colores Disponibles



01

01-L

91-AB

71-CL

71

66-CL

80

62

41

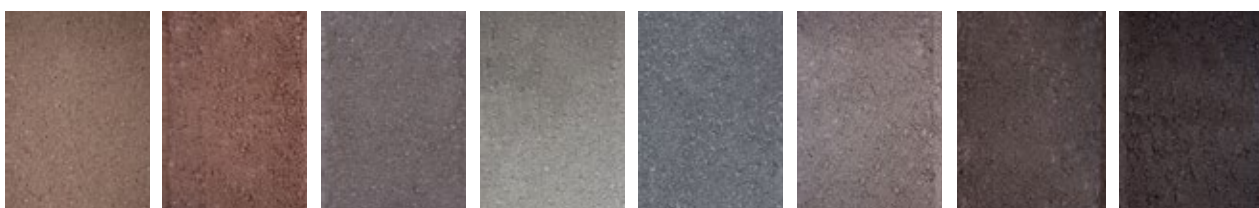

31

51

53

81

29

21

91

91-D



Proyecto Centro Comercial Arboleda



Apartamentos La Proeza, MX

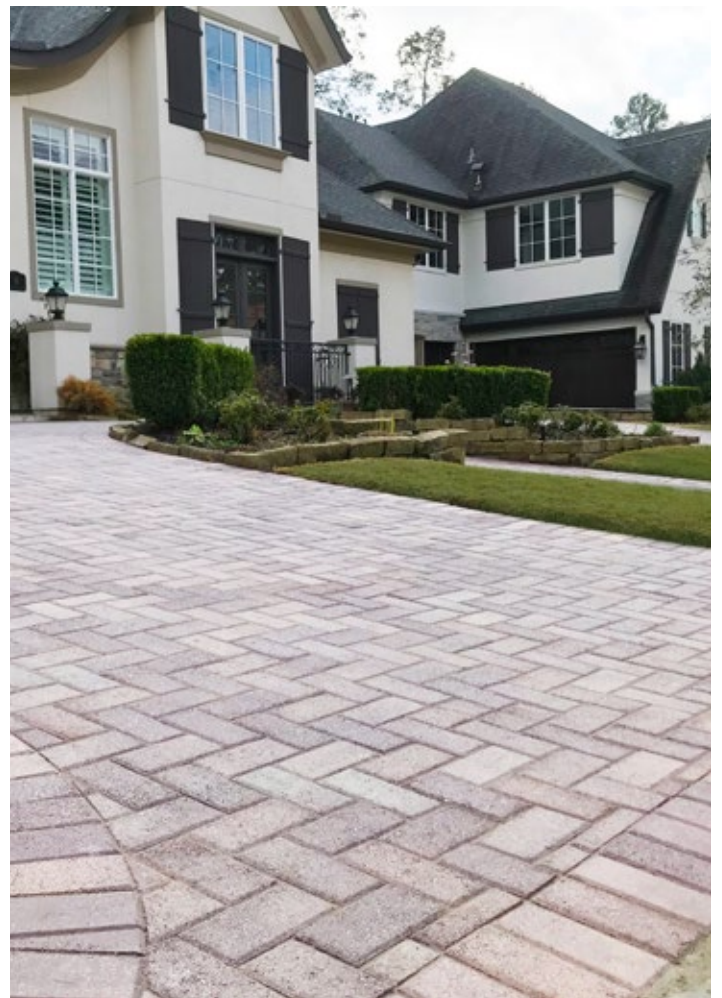

Proyecto Residencial, E.U.

